

## R3系列遠端 I/O

### 接點輸入/輸出混合模組

(Di 8點(內部電源)、Do 8點(光耦合繼電器)、連接器型)

#### 應用例

- 透過 ON/OFF 輸出控制現場設備的啟動/停止
- 簡化現場設備的信號保持電路
- 利用單擊輸出減少 PLC 側的負擔

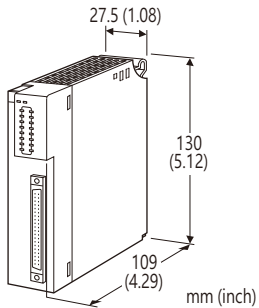

## 型號: R3Y-DAC16D[1][2]

### 訂購時指定事項

- 型號代碼: R3Y-DAC16D[1][2]  
參考下面 [1] ~ [2] 的說明, 並指定各項代碼。  
(例如: R3-DAC16DW/Q)
- 指定選項代碼 /Q 的規格  
(例如: /C01)

### 輸入/輸出點數

**16D:** 8點輸入(內部電源),  
8點輸出(光耦合繼電器)

#### [1] 通信模式

**S:** 單通道通信(Single)  
**W:** 雙通道通信(Dual)

#### [2] 選項

空白: 無  
/Q: 有選項 (由 選項規格 指定)

### 選項規格: Q

塗層處理 (有關詳細資訊, 請參考公司的網站。)

- /C01: 矽膠塗層
- /C02: 聚氨酯塗層
- /C03: 橡膠塗層

### 注意事項

- 本單元不適用於以下型號的通信模組(型號: R3-NC2、R3-NEIP1、R3-NFx、R3-NLx)。
- 輸出完成狀態資料與通信模組(型號: R3-NC1、R3-NC3、R3-NDx、R3-NE1、R3-NFL1、R3-NM1、R3-NM4、R3-NP1) 韌體 V2.00以上版本相容, 以及通信模組(型號: R3-NM3、R3-NML3)韌體 V1.00以上版本相容。

### 相關產品

- 配線端子台 (型號: CNT)
- 40-pin 專用連接線 (型號: FCN)

### 一般規格

#### 連接方式

- 內部通信匯流排: 透過基座 (型號: R3-BSx)
- 輸入/輸出: 40-pin 連接器
- 內部電源: 透過基座 (型號: R3-BSx) 供給

**隔離:** 輸入-內部通信匯流排或內部電源之間

**輸出模式設定:** 單擊輸出模式、ON/OFF 控制輸出模式、連續輸出模式 (由側邊指撥開關選擇)

**輸出資料長度設定:** 8位元、4位元 (由側邊指撥開關選擇)  
(僅適用於 ON/OFF 控制輸出模式)

**單擊 ON 時間設定:** 0.1~25.6秒 (由側邊指撥開關選擇)

**同時 ON 最大點數設定:** 由 側邊指撥開關選擇 1、2、4、8  
(僅適用於單擊輸出模式及 ON/OFF 控制輸出模式)

**ON/OFF 控制輸出設定:** 可透過指撥開關對性交換

**輸出保持設定:** 發生通信異常後, 在接收到正常資料前的輸出狀態(保持或 OFF) (由側邊指撥開關選擇)

**RUN 指示燈:** 雙色(紅/綠) LED;

內部通信匯流排A 正常時, 紅燈 ON;

內部通信匯流排B 正常時, 綠燈 ON;

通信匯流排A 及匯流排B 都正常時, 琥珀燈 ON。

**ERR 指示燈:** 雙色(紅/綠) LED;

正常動作時, 綠燈 ON

設定異常時, 紅燈 ON

**狀態指示燈:** 紅色 LED

1~8: 輸入狀態, 輸入時亮燈

9~16: 輸出狀態, 輸出時亮燈

**接點輸入讀取周期:** 1 /5 /10 /20 /50 /70 /100 /200 ms  
(由側邊指撥開關選擇設定)

### 輸入規格

**輸入點數:** 8點

**隔離方式:** 光耦合隔離

**輸入阻抗:** 約 6kΩ

**COM 點:** 8點 /COM (4個端子)

**輸入檢出電壓:** 24V DC +10%

**ON 電流/阻抗:** 2.5mA 以上, 5.5kΩ 以下

**OFF 電流/阻抗:** 1.5mA 以下, 8kΩ 以上

**檢出位準**

**ON:** 15V 以上

**OFF:** 9V 以下

## 輸出規格

輸出點數: 8點  
 額定負載電壓: 48V(峰值) AC/DC  
 額定負載頻率(AC): 50/60Hz  
 額定輸出電流: 0.2A /點  
 輸出 ON 阻抗: 1Ω 以下  
 開路時洩漏電流: 0.1mA 以下  
 ON 延遲時間: 5ms 以下  
 OFF 延遲時間: 3ms 以下  
 (驅動電感性負載時, 建議使用外部接點保護和抑制雜訊。)

注意: 同一通道寫入兩次以上時, 請先確認上次輸出的完成狀態後再重新輸出。

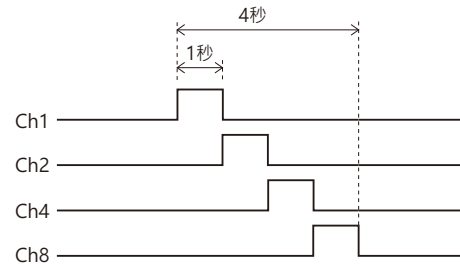

## 安裝規格

使用溫度範圍: -10 ~ +55°C (14 ~ 131°F)  
 使用濕度範圍: 30 ~ 90%RH (無結露)  
 周圍環境: 無腐蝕性氣體或嚴重粉塵  
 固定方式: 基座 (型號: R3-BSx) 上安裝  
 重量: 200g (0.44lb)

## 性能

輸出 ON 時間精度: 設定最大時間的±5% 以下, 或設定時間的±0.1秒以下(以較好者為準)

佔有區域: 1

消耗電流: 150mA

反應時間: 0.1秒以下(延遲)

絕緣阻抗: 100MΩ 以上 /500V DC

耐電壓:

1500V AC @1分鐘 (輸出入-內部通信匯流排或內部電源之間)

2000V AC @1分鐘 (供給電源-FG 之間; 在電源模組上隔離)

## 機能說明

### ■輸出保持或輸出 OFF

正常情況下, 模組優先以匯流排A 的資料來輸出信號。當偵測到異常發生時, 模組將以來自匯流排B 的資料輸出。

### •輸出保持(hold)

如果兩者都出現異常時, 模組將保持異常前的信號, 並進入待機狀態, 直到有其中一個通信恢復正常。

### •輸出 OFF

如果兩者都出現異常時, 則模組將將所有輸出 OFF, 並進入待機狀態, 直到有其中一個通信恢復正常。

電源投入時, 所有輸出皆為 OFF, 直到建立通信並開始接收正常資料。

### ■同時 ON 最大點數

僅在單擊輸出模式和 ON/OFF 控制輸出模式下有效。

如果總負載電流超過最大負載電流, 請設定同時 ON 點數, 並劃分同時 ON 點數。

ON 的ch是從最低的編號開始輸出。

例) 同時最大 ON 點數: 1點; 單擊輸出 ON 時間設定: 1秒

Ch1、2、4、8全部 ON: 依 Ch1→Ch2→Ch4→Ch8 順序 ON, 到全部 ON 時總共需4秒

(時序波形如下所示)

外部視圖

■ 前視圖

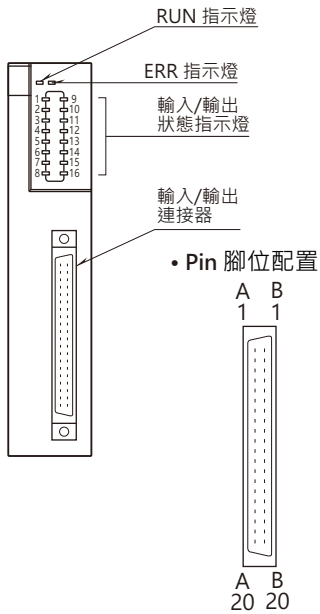

■ 側視圖

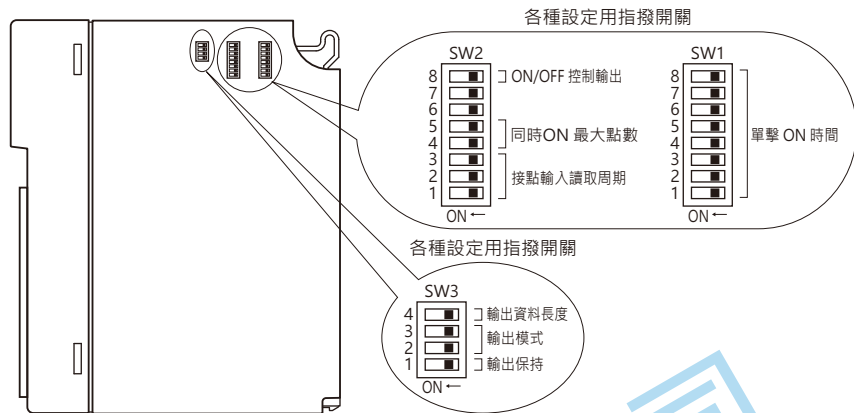

輸入/輸出資料說明

■ 單擊輸出模式

8 位元輸出資料(Do 1~8)和輸出(Ch1~8)以 1:1 分配。

Do	寫入資料	單擊輸出/重置	Di	輸出完成狀態
Do 1	1	Ch1 輸出	Di 9	Ch1 輸出完成狀態
	0	Ch1 輸出完成重置		
Do 2	1	Ch2 輸出	Di 10	Ch2 輸出完成狀態
	0	Ch2 輸出完成重置		
Do 3	1	Ch3 輸出	Di 11	Ch3 輸出完成狀態
	0	Ch3 輸出完成重置		
Do 4	1	Ch4 輸出	Di 12	Ch4 輸出完成狀態
	0	Ch4 輸出完成重置		
Do 5	1	Ch5 輸出	Di 13	Ch5 輸出完成狀態
	0	Ch5 輸出完成重置		
Do 6	1	Ch6 輸出	Di 14	Ch6 輸出完成狀態
	0	Ch6 輸出完成重置		
Do 7	1	Ch7 輸出	Di 15	Ch7 輸出完成狀態
	0	Ch7 輸出完成重置		
Do 8	1	Ch8 輸出	Di 16	Ch8 輸出完成狀態
	0	Ch8 輸出完成重置		

■ ON/OFF 控制輸出模式

• 輸出資料長度: 8位元

Do 1~8 分配給 Ch1~8。

Do	寫入資料	單擊輸出/重置	Di	輸出完成狀態
Do 1 Do 2	0 0	無動作		
	1 0	Ch1 輸出	Di 9	Ch1 輸出完成狀態
	0 1	Ch2 輸出	Di 10	Ch2 輸出完成狀態
	1 1	輸出資料重置		
Do 3 Do 4	0 0	無動作		
	1 0	Ch3 輸出	Di 11	Ch3 輸出完成狀態
	0 1	Ch4 輸出	Di 12	Ch4 輸出完成狀態
	1 1	輸出資料重置		
Do 5 Do 6	0 0	無動作		
	1 0	Ch5 輸出	Di 13	Ch5 輸出完成狀態
	0 1	Ch6 輸出	Di 14	Ch6 輸出完成狀態
	1 1	輸出資料重置		
Do 7 Do 8	0 0	無動作		
	1 0	Ch7 輸出	Di 15	Ch7 輸出完成狀態
	0 1	Ch8 輸出	Di 16	Ch8 輸出完成狀態
	1 1	輸出資料重置		

上表所示為未交換(SW2-8: OFF)的狀況。當 SW2-8 為 ON 時, ON/OFF 控制輸出將成對性交換。以下是 Do1 和 Do2 的範例。

Do	寫入資料	單擊輸出/重置	Di	輸出完成狀態
Do 1 Do 2	0 0	無動作		
	1 0	Ch2 輸出	Di 10	Ch2 輸出完成狀態
	0 1	Ch1 輸出	Di 9	Ch1 輸出完成狀態
	1 1	輸出資料重置		

• 輸出資料長度: 4位元

Do 1~4 依 1:2 分配給 Ch1~8。

Do	寫入資料	單擊輸出/重置	Di	輸出完成狀態
Do 1	0	Ch1 輸出	Di 9	Ch1 輸出完成狀態
	1	Ch2 輸出	Di 10	Ch2 輸出完成狀態
Do 2	0	Ch3 輸出	Di 11	Ch3 輸出完成狀態
	1	Ch4 輸出	Di 12	Ch4 輸出完成狀態
Do 3	0	Ch5 輸出	Di 13	Ch5 輸出完成狀態
	1	Ch6 輸出	Di 14	Ch6 輸出完成狀態
Do 4	0	Ch7 輸出	Di 15	Ch7 輸出完成狀態
	1	Ch8 輸出	Di 16	Ch8 輸出完成狀態

上表所示為未交換(SW2-8: OFF)的狀況。當 SW2-8 為 ON 時, ON/OFF 控制輸出將成對性交換。以下是 Do1 的範例。

Do	寫入資料	單擊輸出/重置	Di	輸出完成狀態
Do 1	0	Ch2 輸出	Di 10	Ch2 輸出完成狀態
	1	Ch1 輸出	Di 9	Ch1 輸出完成狀態

■ 連續輸出模式

Do 1~8 分配給 Ch1~8。當資料 Do 為 "1" 時, 輸出為 ON; 當資料 Do 為 "0" 時, 輸出為 OFF。  
輸出完成狀態 Di 與 Do 連動。

Do	連續輸出	Di	輸出完成狀態
Do 1	Ch1 輸出	Di 9	Ch1 輸出完成狀態
Do 2	Ch2 輸出	Di 10	Ch2 輸出完成狀態
Do 3	Ch3 輸出	Di 11	Ch3 輸出完成狀態
Do 4	Ch4 輸出	Di 12	Ch4 輸出完成狀態
Do 5	Ch5 輸出	Di 13	Ch5 輸出完成狀態
Do 6	Ch6 輸出	Di 14	Ch6 輸出完成狀態
Do 7	Ch7 輸出	Di 15	Ch7 輸出完成狀態
Do 8	Ch8 輸出	Di 16	Ch8 輸出完成狀態

資料配置

■ Do

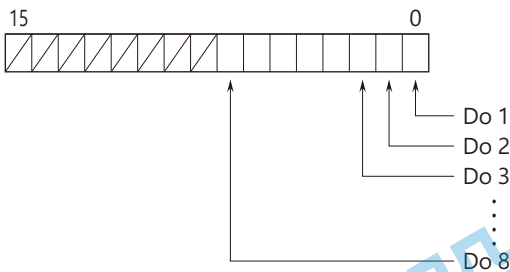

注意1: ON/OFF 控制模式 4位元長度時, Do 5~Do 8 不可使用。

注意2: 與 Modbus通信模組(型號: R3-NE1、R3-NM1等)組合時, 請使用線圈(OX)的位址進行 Modbus I/O分配。

■ Di

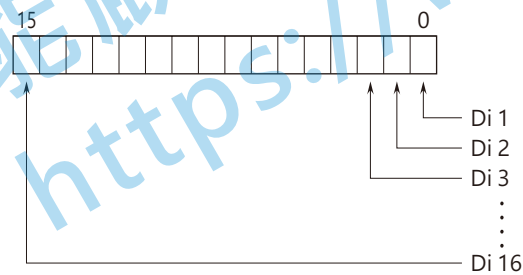

注意1: Di 9~16 資料不是實際的接點輸入資料。它是內部的 "輸出完成狀態"。

注意2: 與 Modbus通信模組(型號: R3-NE1、R3-NM1等)組合時, 請使用輸入(1X)的位址進行 Modbus I/O分配。

外型尺寸圖 單位: mm [inch]

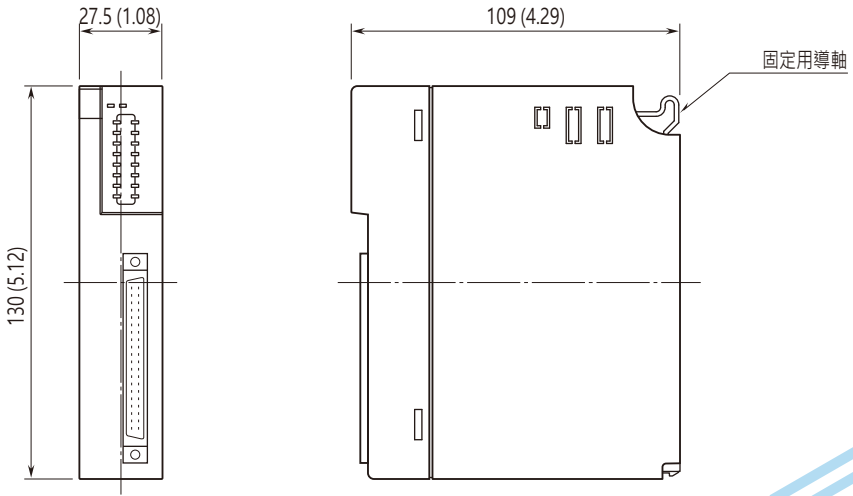

能麒企業股份有限公司  
<https://www.fapro.com.tw>

電路概要和接線圖

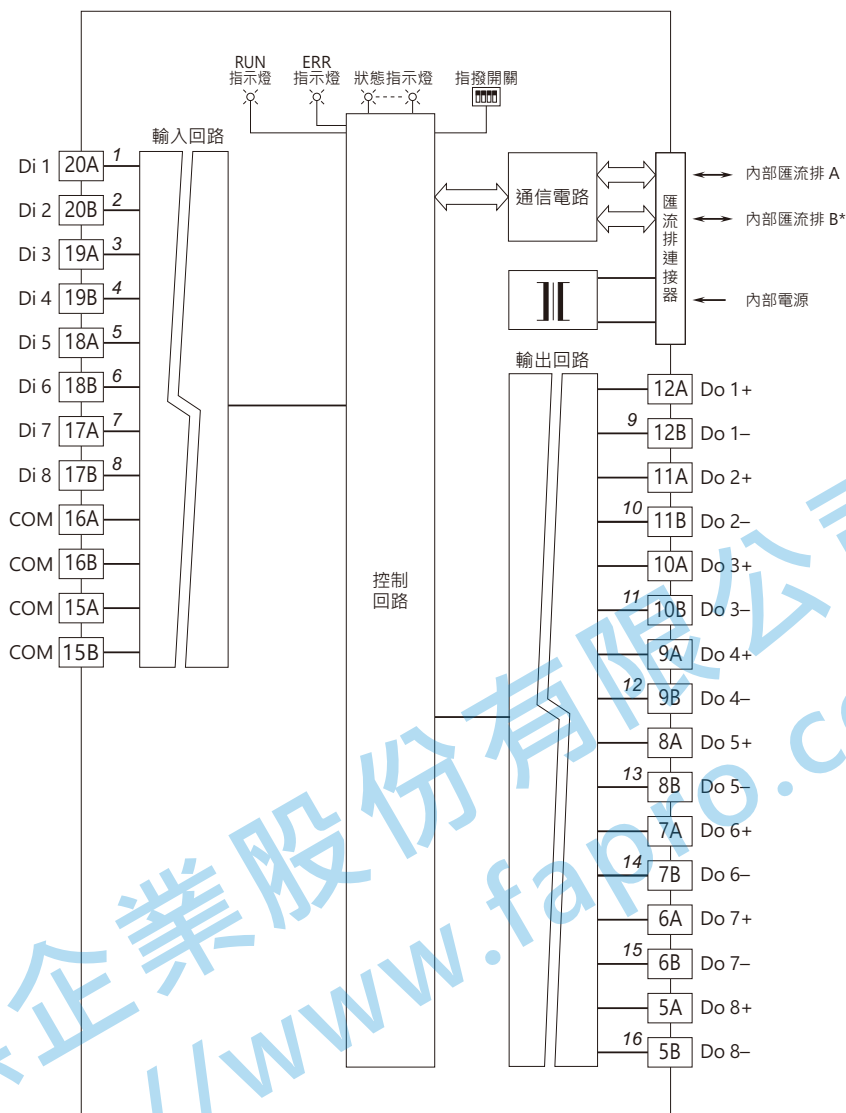

斜體數字表示分配給前面板指示燈的 LED 編號。  
\* 僅適用於雙通道通信。

■ 輸入回路

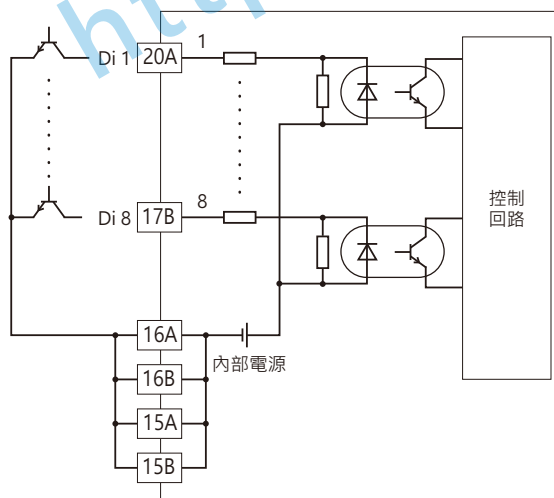

■ 輸出回路

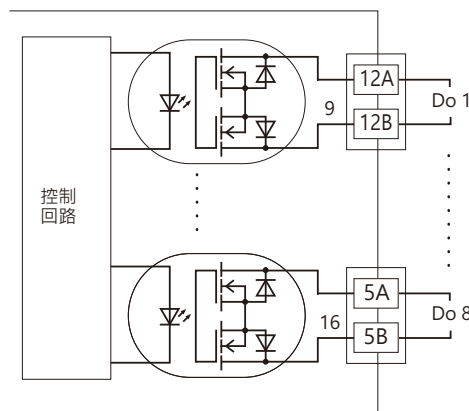

輸入/輸出連接器(40-pin)

PIN 編號	腳位內容	PIN 編號	腳位內容
1A	NC	1B	NC
2A	NC	2B	NC
3A	NC	3B	NC
4A	NC	4B	NC
5A	Do 8 +	5B	Do 8 -
6A	Do 7 +	6B	Do 7 -
7A	Do 6 +	7B	Do 6 -
8A	Do 5 +	8B	Do 5 -
9A	Do 4 +	9B	Do 4 -
10A	Do 3 +	10B	Do 3 -
11A	Do 2 +	11B	Do 2 -
12A	Do 1 +	12B	Do 1 -
13A	NC	13B	NC
14A	NC	14B	NC
15A	COM	15B	COM
16A	COM	16B	COM
17A	Di 7	17B	Di 8
18A	Di 5	18B	Di 6
19A	Di 3	19B	Di 4
20A	Di 1	20B	Di 2



規格如有更改，恕不另行通知。

能麒企業股份有限公司  
<https://www.fapro.com.tw>