

電子設備專用避雷器 M-RESTER

突波吸收元件 (MAX 避雷器用)

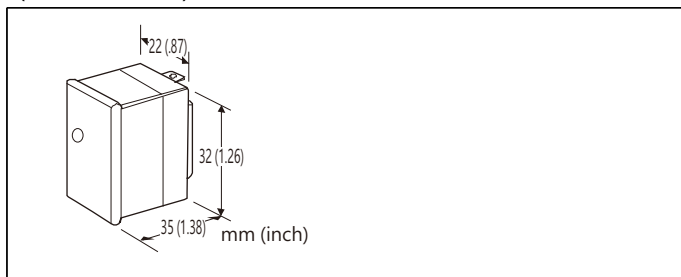

型號: MEL-[1]

訂購時指定事項

- 型號代碼: MEL-[1]
參考下面 [1] 的說明, 並指定該項代碼。
(例如: MEL-100)

[1] 使用電源電壓

100: 100 V / 110 V / 120 V AC
200: 200 V / 220 V / 240 V AC

一般規格

異常指示燈: 當保險絲熔斷時, 突波吸收元件異常指示燈亮白燈
警報接點: 保險絲熔斷時接點輸出以防止火災
(發生異常時ON)

安裝規格

使用溫度範圍: -10 ~ +55°C (14 ~ 131°F)
儲存溫度範圍: -10 ~ +65°C (14 ~ 149°F)
使用濕度範圍: 30 ~ 90 %RH (無結露)
重量: 25 g (0.88 oz)

外型尺寸圖 單位: mm (inch)

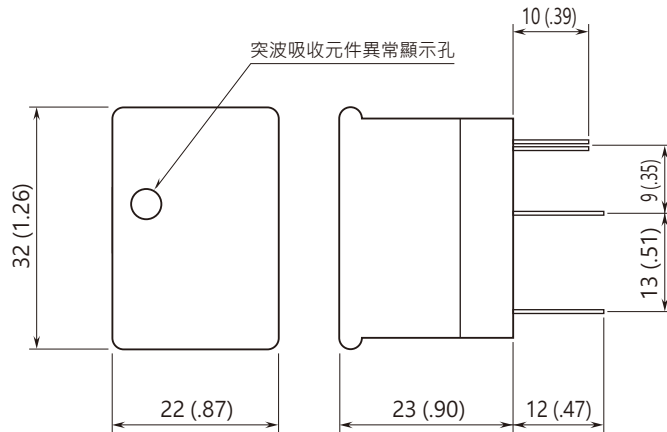

電路概要圖

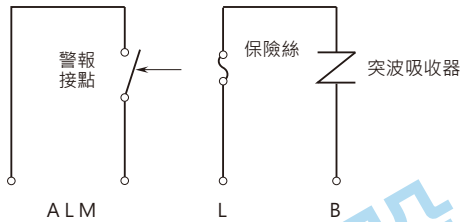

規格如有更改，恕不另行通知。

能麒企業股份有限公司
<https://www.fapro.com.tw>